

# GESTRA Pumpkondensatableiter

Typ UNA 25-PK DN 40 / 1 1/2"

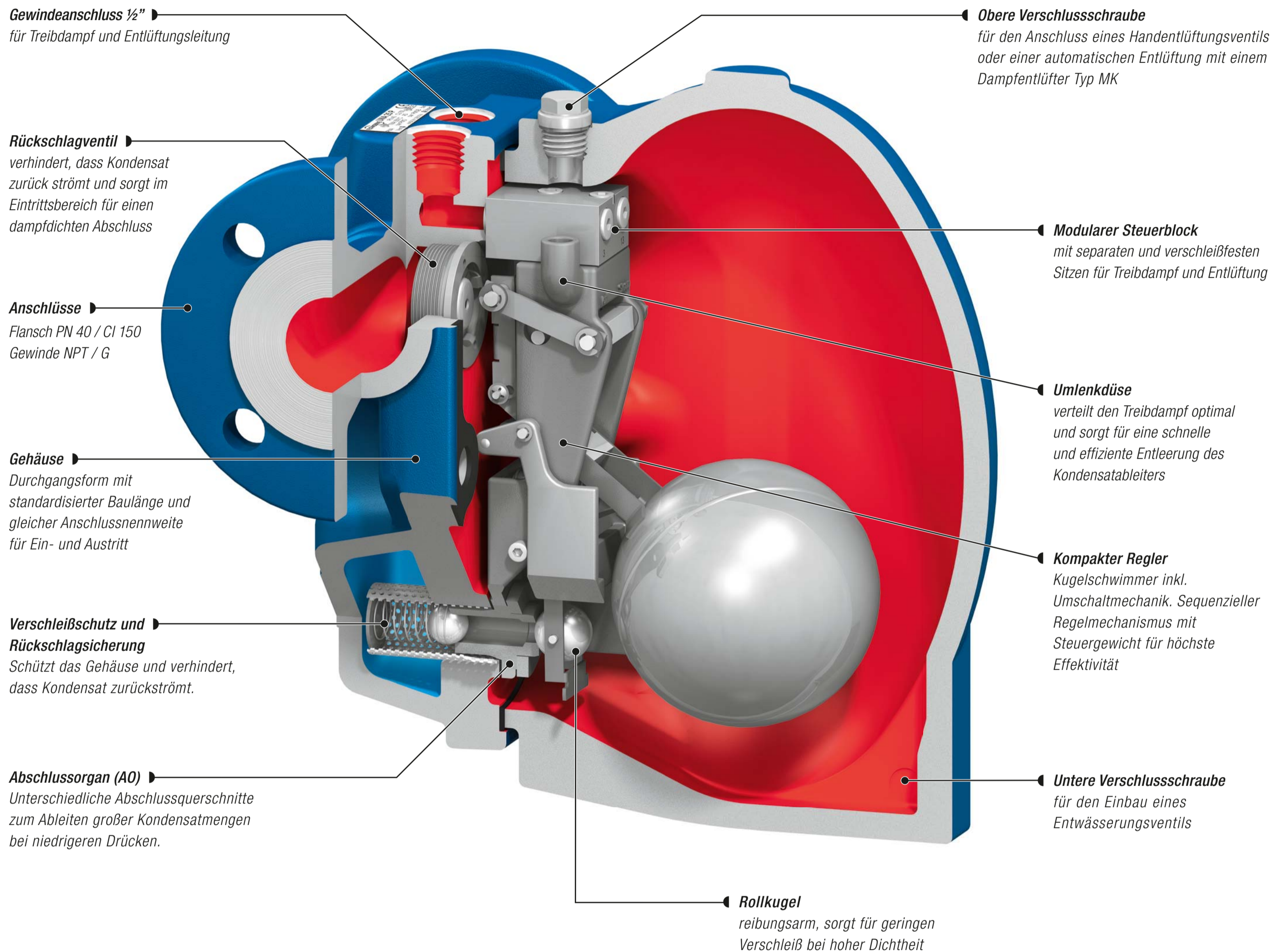

GESTRA



## Die Wirkungsweise

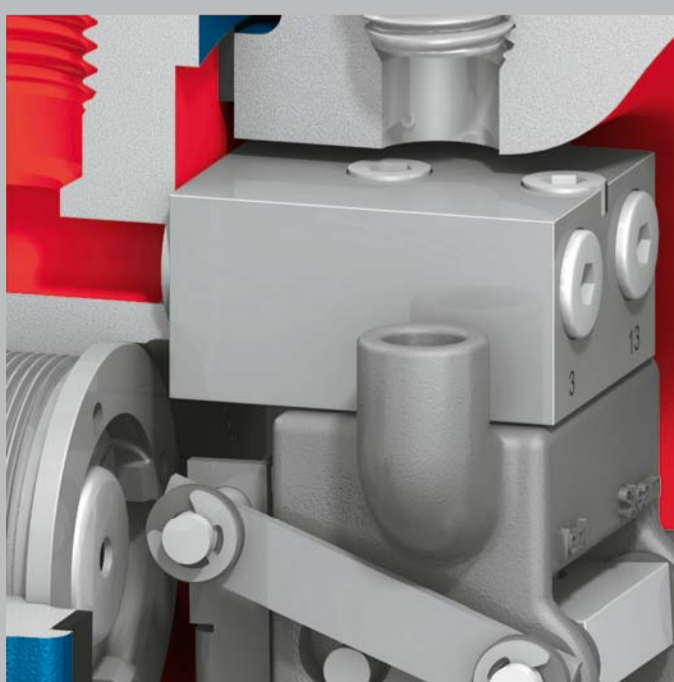

**Modularer Steuerblock:**  
Die Konstruktion des Steuerblockes mit austauschbaren Sitzen für verschiedene Drücke ermöglicht eine bestmögliche Ausnutzung des zur Verfügung stehenden Treibdampfdruckes. Die Flexibilität in der Anwendung erhöht sich und das Pumpleistungspotential des UNA 25-PK kann somit optimal ausgeschöpft werden.

**Abschlussorgan mit Rollkugel**  
Verschiedene Abschlussorgane für den UNA 25-PK garantieren die optimale Anpassung an kundenseitige Betriebsverhältnisse. Wie auch bei allen anderen GESTRA Schwimmerkondensatableitern bietet der UNA 25-PK somit für verschiedene Differenzdrücke immer die höchstmögliche Kapazität zur Ableitung von Kondensat.

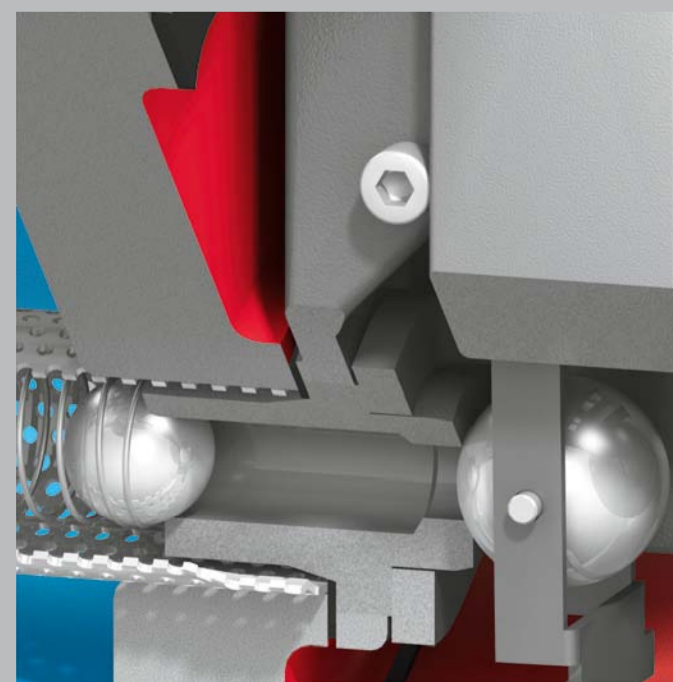

### Optimal abgestimmter Pump- und Kondensatableiterbetrieb

